

# POT de MEDELLÍN 2014-2026

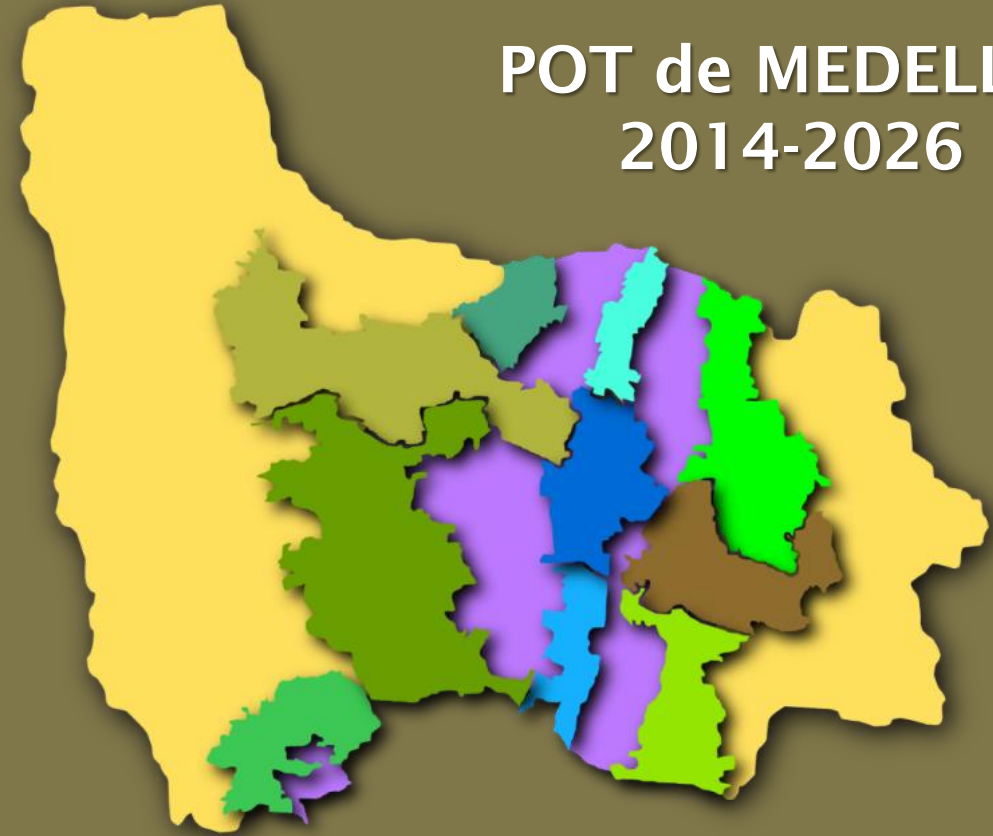

## PACTO SOCIAL DIÁLOGO Y CONCERTACIÓN MACRO PROYECTOS URBANOS

**TALLER 1**  
11 agosto 2015  
**RÍO CENTRO**



# POT

## **INSTRUMENTO** ESTRATÉGICO DE GOBERNANZA TERRITORIAL DE LARGO PLAZO

Es el encargado de definir los objetivos, directrices, políticas, estrategias, metas, programas, actuaciones y normas para proyectar estratégicamente el desarrollo físico del territorio, a través de un modelo de ocupación que entienda las potencialidades y limitantes definidas desde las condiciones mismas de localización geográfica, así como la vocación del municipio, consolidada a través de los años como resultado de la expresión de la comunidad, sus formas de ocupación y actividades económicas consolidadas.

- **Instrumento estratégico para el planeamiento del territorio**
- Construido con la interacción de los actores que intervienen en los procesos de desarrollo territorial
- Enmarcado en una **estructura sistémica**, que integra las propuestas y metas de largo plazo
- **Estructura sistémica** se compone de:
  1. Principios Rectores
  2. Imaginario de ciudad: visión y sueño
  3. Apuestas Territoriales
  4. Objetivos estratégicos
  5. Modelo de ocupación territorial
  6. Estrategias territoriales



**PROCESO PARTICIPATIVO  
DE CONSTRUCCIÓN SOCIAL**

**PRINCIPIOS RECTORES**

**VISIÓN DE  
CIUDAD**

**ESTRATEGIAS  
TERRITORIALES**

**APUESTAS  
TERRITORIALES**

**MODELO DE  
OCUPACIÓN**

**OBJETIVOS  
ESTRATÉGICOS**

# **LA LÓGICA DEL POT**

**ESTRUCTURA SISTÉMICA  
QUE SUSTENTA AL POT**



# LA CAJA DE HERRAMIENTAS DEL POT

## SISTEMA DE GESTIÓN PARA LA EQUIDAD TERRITORIAL

### INSTRUMENTOS DE PLANIFICACIÓN



#### **1** Primer Nivel

- PLAN DE ORDENAMIENTO TERRITORIAL MUNICIPAL -POT
- ÁREAS DE INTERVENCIÓN ESTRATÉGICA -AIE

#### **2** Segundo Nivel

- MACRO PROYECTOS URBANOS -MPU
- Proyectos Urbanos Integrales del Ámbito Ladera -PUI
- Distritos Rurales Campesinos

#### **3** Tercer Nivel

- Planes Parciales -PP y Unidad de Actuación Urbanística -UAU
- Planes de Legalización y Regularización Urbanística
- Planes Maestros -PM
- Unidades de Planificación Rural
- Planes Especiales de Manejo y Protección del Patrimonio -PEMP

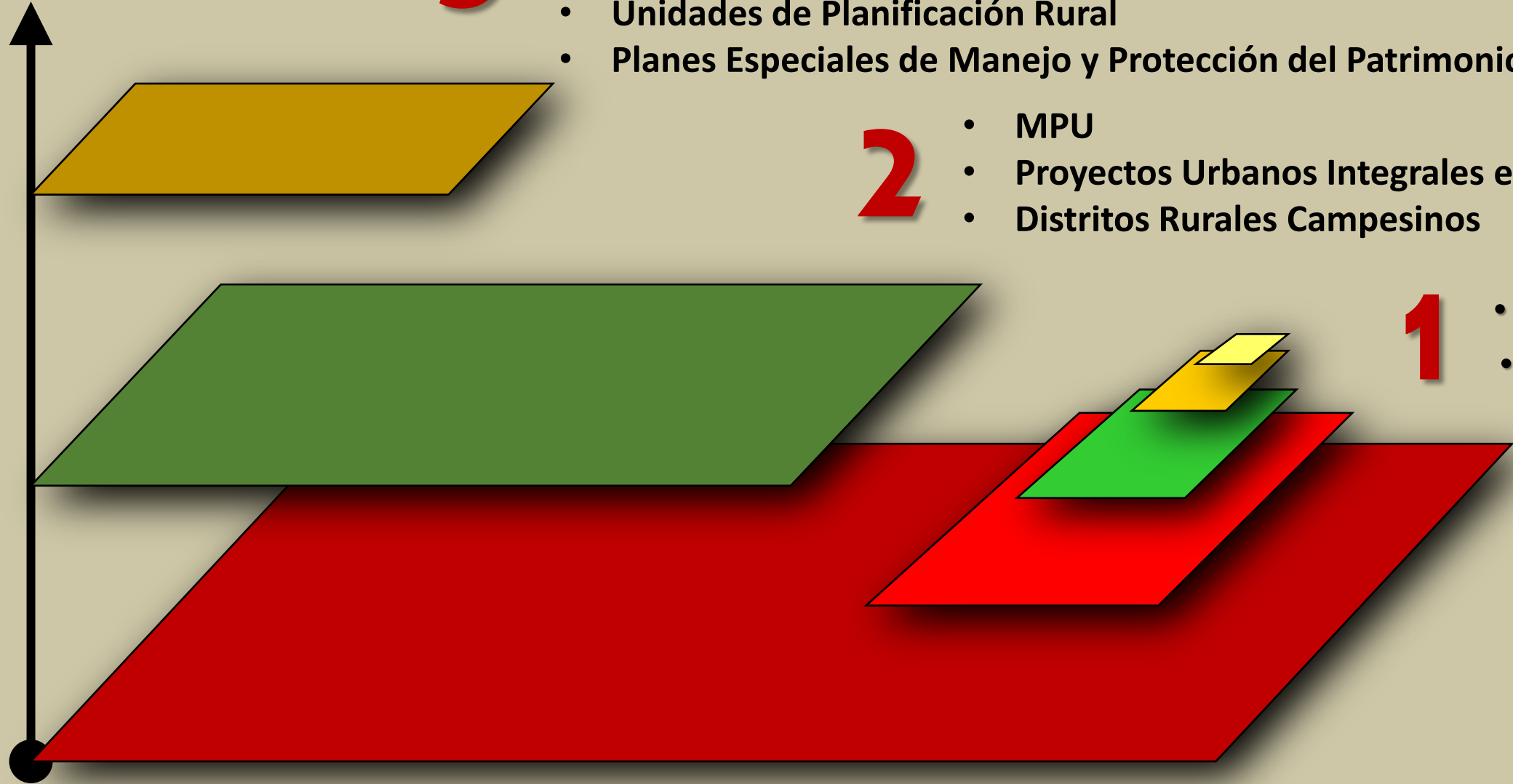

**3**

- Planes Parciales -PP y Unidad Actuación Urbanística -UAU
- Planes de Legalización y Regularización Urbanística
- Planes Maestros -PM
- Unidades de Planificación Rural
- Planes Especiales de Manejo y Protección del Patrimonio -PEMP

**2**

- MPU
- Proyectos Urbanos Integrales en Ladera -PUI
- Distritos Rurales Campesinos

**1**

- POT
- AIE

# PROCESO GRADUAL DE PLANIFICACIÓN Y GESTIÓN URBANÍSTICA QUE PROFUNDIZA EN EL DETALLE **PROGRESIVAMENTE** DESDE EL POT HASTA LAS UAU



¿EN QUÉ FASE ESTAMOS **AHORA**?



**ÁREA DE INTERVENCIÓN  
ESTRATÉGICA**

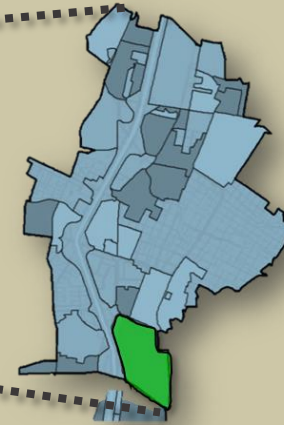

**MACRO PROYECTO  
URBANO**

**ACTUACIONES URBANAS  
INTEGRALES  
Ley 388/1997**

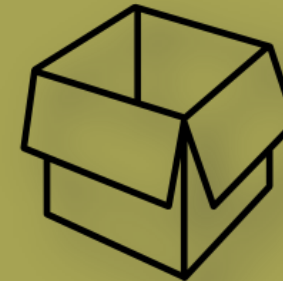
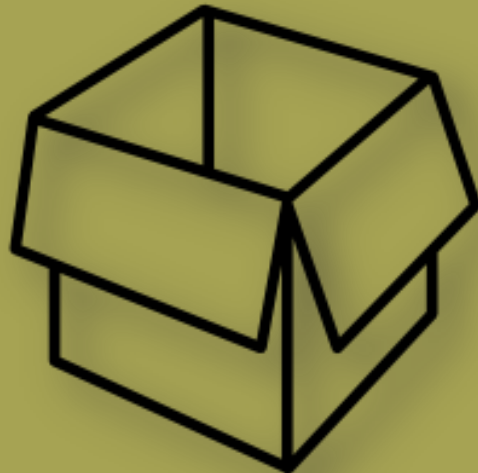

# UN MACRO PROYECTO URBANO TOMARÁ DECISIONES EN LAS SIGUIENTES TEMÁTICAS

## Precisar y complementar el POT y las AIE en los subsistemas:

- Espacio Público de Esparcimiento y Encuentro
- Equipamientos Colectivos
- Movilidad
- Patrimonio Cultural Inmueble
- Servicios Públicos
- Usos del suelo
- Instrumentos de planificación complementaria
- Aprovechamientos y obligaciones urbanísticas
  - Los Macroproyectos del AIE MED-Rio establecerán el **reparto equitativo de cargas y beneficios en cuatro escalas**: Ciudad, Macroproyecto, instrumentos de planificación complementaria de tercer nivel y unidades de actuación urbanística.
  - Los demás Macroproyectos harán el reparto equitativo de cargas y beneficios a tres escalas: Ciudad, Macroproyecto e instrumentos de planificación complementaria.

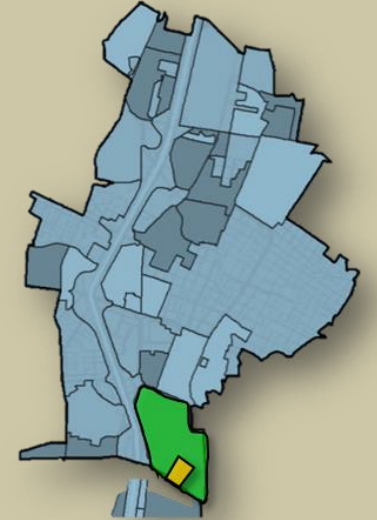



## CIUDAD ESCUELA

- ABC del Plan de Ordenamiento Territorial POT

## CIUDAD SALUDABLE

- La ciudad para el peatón
- Más ciclorrutas para disfrutar
- Medios de transporte público que no contaminan
- Incremento de espacio público de calidad

## CIUDAD SOSTENIBLE

- Protección de cerros tutelares (Cinturón Verde)
- Recuperación del río para la Vida
- Protección y recuperación del suelo rural
- Mezcla sana de usos del suelo
- Recuperación del Centro
- Articulación del territorio regional

## CIUDAD SEGURA

- Políticas de hábitat y vivienda segura
- Ajustes institucionales para controlar el territorio

## CIUDAD EQUITATIVA

- Promoción de la equidad en el territorio
- Fomento al desarrollo económico y la competitividad
- Gestión participativa

# ENFOQUES PARA LA TOMA DE DECISIONES

## PACTO SOCIAL

## NUEVA CIUDADANÍA

## CIUDAD Y TERRITORIO PARA LA VIDA

## ADN DEL POT SU GENÉTICA

- EQUIDAD
- RESPONSABILIDAD SOCIAL
- INNOVACIÓN

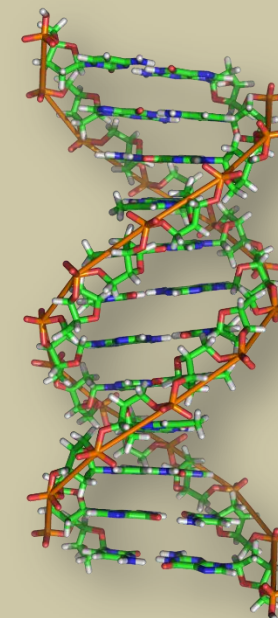

# PROPUESTAS DE ACTORES

## COMUNIDAD

1. Un sistema estructurante natural integrado a escala regional
2. Una ciudad compacta
3. Una ruralidad integrada al desarrollo del territorio
4. Un borde de protección como estrategia de contención de la expansión urbana

## SECTOR PRIVADO

1. Una conectividad regional e internacional para consolidar la región en un marco de competitividad
2. Una ciudad compacta, con un urbanismo de proximidades
3. Los ejes naturales como hecho urbano
4. Humanización de la infraestructura
5. El patrimonio urbano como hecho de consolidación y cualificación
6. Valoración de la Centralidad Metropolitana
7. Desarrollo áreas potenciales
8. Consolidación de un sistema vial circunvalar

## CONSEJO ASESOR ALCALDE

1. Formulación de los objetivos generales y el modelo de ocupación
2. Articulación regional
3. Gestión del riesgo
4. Gestión y accesibilidad a los servicios públicos domiciliarios
5. Tener como principio rector, al *ser humano como eje central y esencia fundamental del Plan*

## DEPARTAMENTO ADMINISTRATIVO DE PLANEACIÓN MUNICIPAL

DIAGNÓSTICO

CONVERGENCIAS

DIVERGENCIAS

## **CONVERGENCIAS ENTRE PROPUESTAS DE ACTORES**

- 1. Crecimiento hacia adentro**
- 2. Contención de la urbanización**
- 3. Densificación sectores centrales**
- 4. Consolidación de los corredores de articulación regional**
- 5. Cualificación del espacio público**
- 6. Articulación de la infraestructura de movilidad y transporte**
- 7. Integración y valoración de los bienes y servicios ambientales**
- 8. Consolidación de un Subsistema de centralidades**
- 9. Base natural como soporte de los demás sistemas territoriales**

## **DIVERGENCIAS**

- 1. Densificación de algunos corredores urbanos transversales (asociados a la red hídrica y al sistema vial), presentando divergencia con la directriz metropolitana de densidades en sentido longitudinal**
- 2. Propuesta de ampliación del suelo de expansión, presentando divergencia con la apuesta por proteger bordes y contener la urbanización**

**Sistemas Públicos y Colectivos**

- Espacio público proyectado
- Espacio público existente
- Uso dotacional
- Sistema de centralidades
- Sistema Integral de Movilidad

**Sistemas de Ocupación**

**Áreas de baja mixtura:**

- Residencial Predominante

**Áreas y corredores de media mixtura:**

- Centralidades dotacionales, aglomeraciones comerciales y de servicios de orden barrial, corredores y zonas de transición

**Áreas y corredores de alta mixtura**

- Áreas de actividad económica en transformación
- Centralidades y corredores con alta intensidad
- Centralidades con predominancia económica

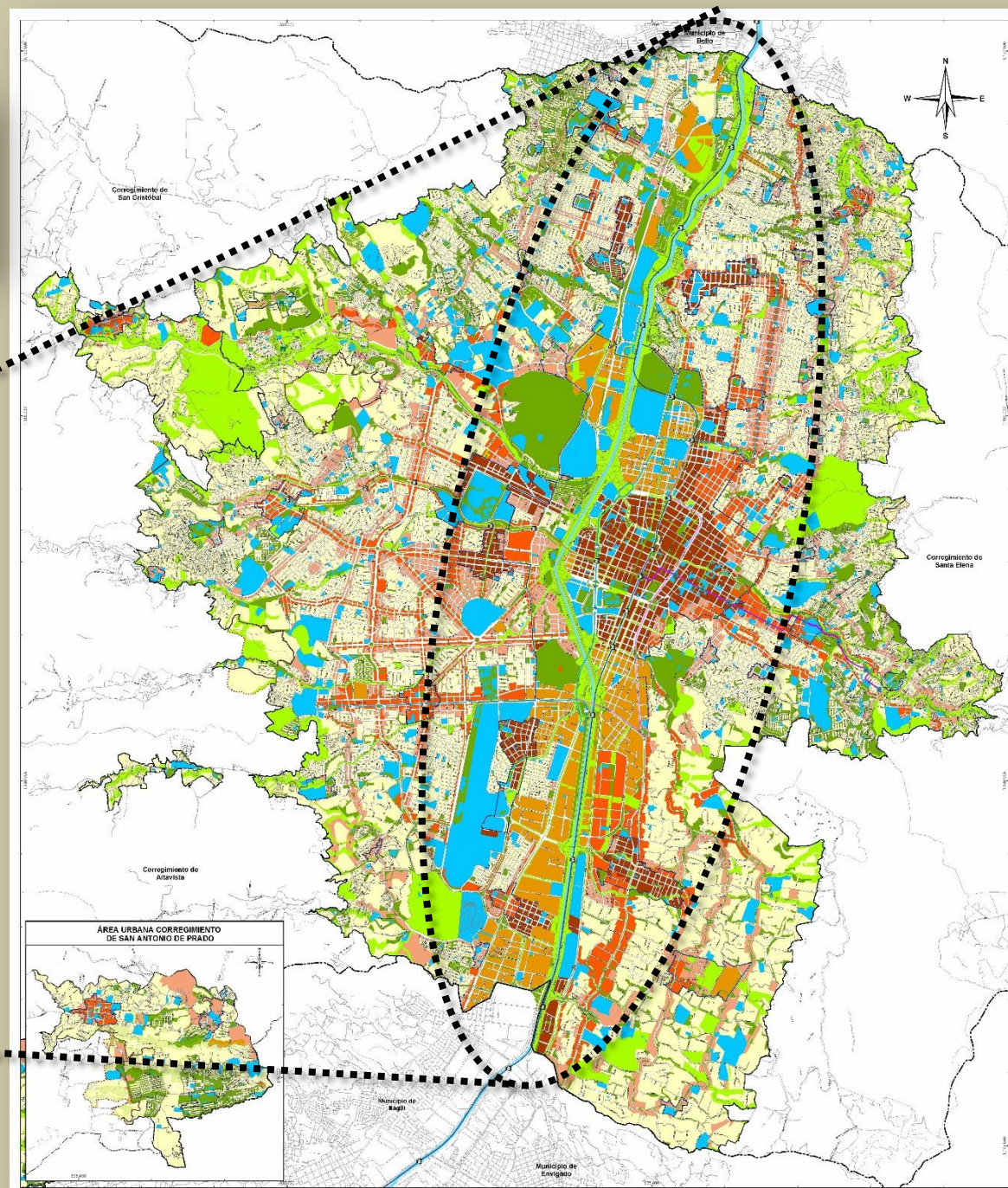
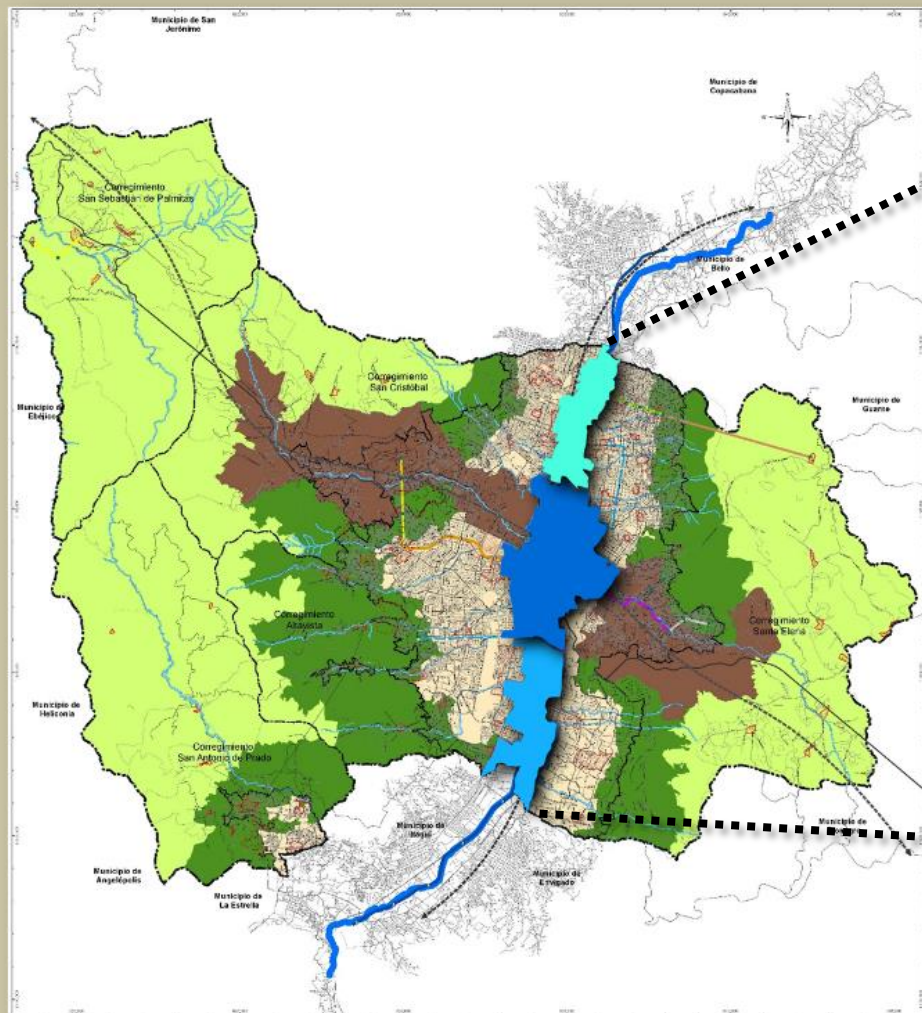

# **10 COMENTARIOS ESTRATÉGICOS SOBRE AIE-MEDRÍO**

## **EN 3 IDEAS MARCO**

- 1. CAMBIO EN EL MODELO URBANO-TERRITORIAL: SEGURO Y HABITABLE**
- 2. EJE DEL RÍO COMO NUEVO ESPACIO PARA LA VIDA, EQUITATIVO, DE INTEGRACIÓN SOCIAL Y COMPETITIVO**
- 3. GESTIÓN DEL POT BASADA EN LA EQUIDAD, LA COMPENSACIÓN Y SOLIDARIDAD INTERTERRITORIAL**

1. **Ciudad de espaldas al río**, ahora ofrece las mayores oportunidades para devolverle al río su protagonismo. Ahora hay lugares vacíos y suelos con ocupación baja e inadecuada.
2. **Reconciliación con el Río, limpiarlo para devolverle la vida**. Ordenar la vida humana en su entorno. **El río lo devolverá con creces**: encuentro ciudadano igualitario, recualificación del tejido urbano y revalorización patrimonial
3. **Modelo insostenible vs modelo sostenible**. Crecer trepando y en tipología baja y expansiva vs crecer en el centro en tipología alta pero esponjada.

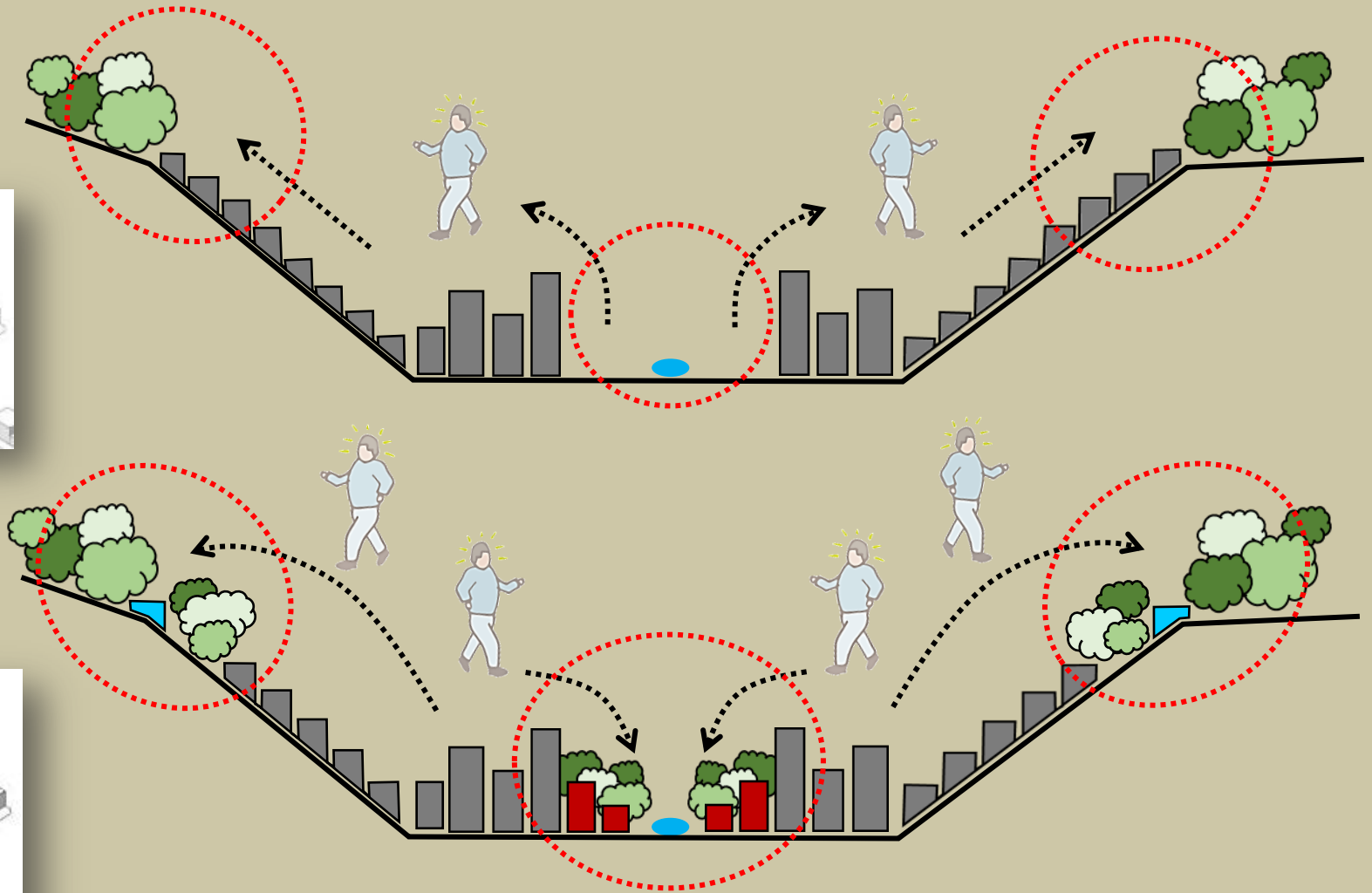
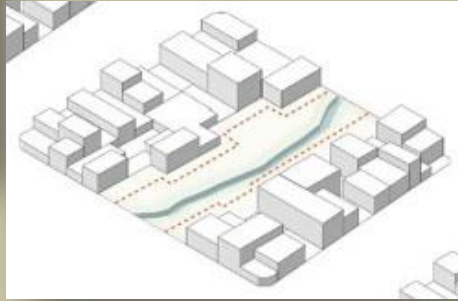

**PASAR DE UN MODELO INSOSTENIBLE A UNO SEGURO Y SOLIDARIO**

# MODELO INSOSTENIBLE, INSEGURO, INEFICIENTE

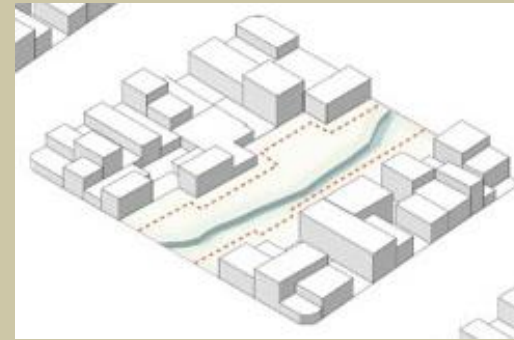
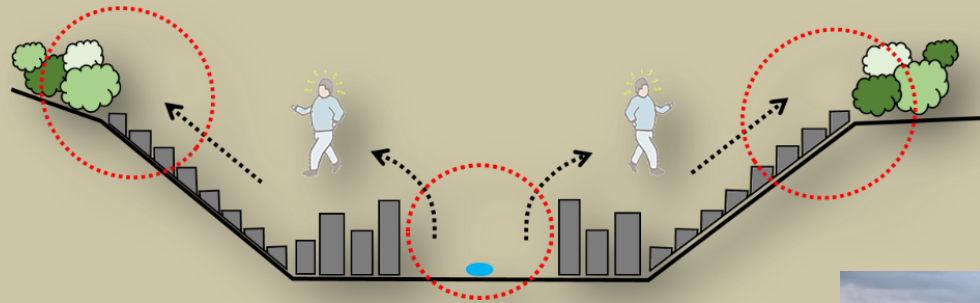

# MODELO SOSTENIBLE, SEGURO, EFICIENTE

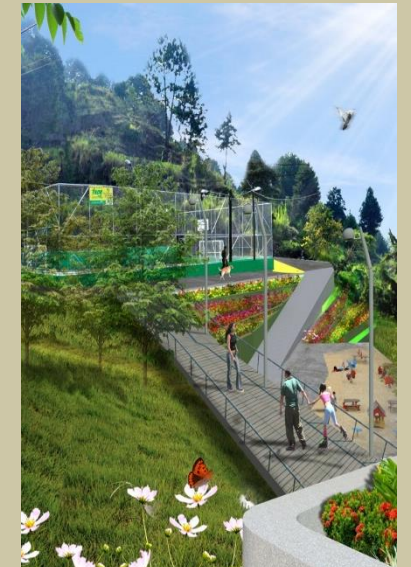
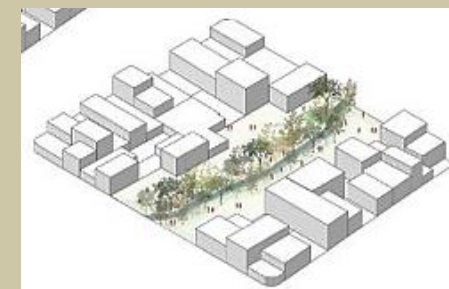
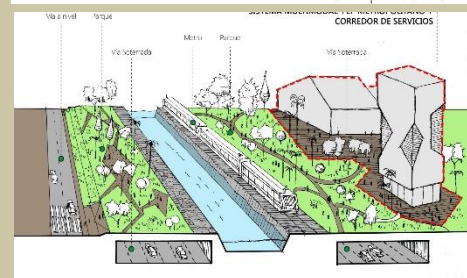
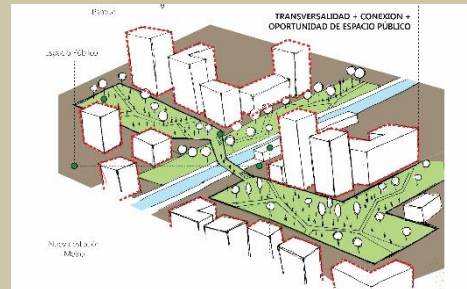
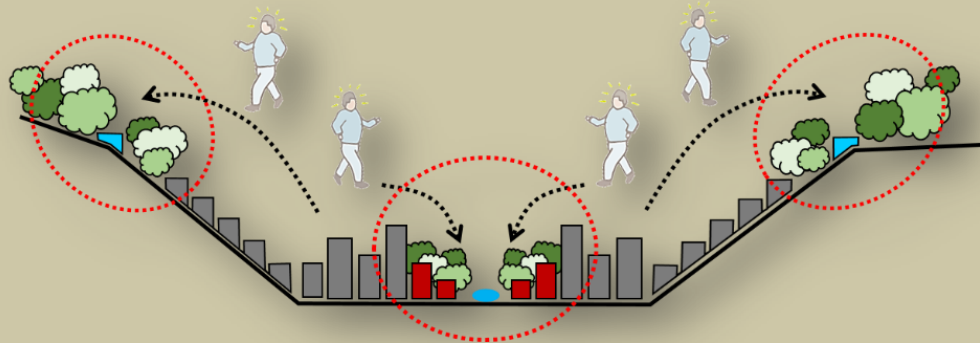

4. Proyecto estratégico priorizado: Parques del Río Medellín. **Garantía de revalorización de la zona**, con recursos públicos, antes de empezar a intervenir en las zonas aledañas. **Atractiva para el sector privado** para garantizar desarrollo de zonas de renovación.

En el área metropolitana, el proyecto es de carácter metropolitano y de ciudad, que impactará directamente:

- 9 comunas
- 47 barrios
- 8 asentamientos subnormales
- 8 áreas institucionales:
  - 16 campus educativos
  - entidades públicas y privadas.



**161.343 MILLONES DE PESOS  
FONDO MEDELLÍN  
EN LA ETAPA B-CONQUISTADORES**

**Devolverle la vida al río, y el río a la ciudad y a sus habitantes.**

- Proyecto estratégico de transformación urbana:
  - Gestión Social
  - Ambiental
  - Movilidad
- Río como principal eje de espacio público en la ciudad y en la región.
- Río como eje estructurador e integrador de los diferentes sistemas del territorio y escenario central para el encuentro ciudadano
- Río como conector biótico entre los cerros tutelares y eje ambiental de la ciudad.



5. **Mejor patrimonio de ciudad.** Área de mejor movilidad y prestación de servicios básicos y públicos, y con equipamientos
6. **Mejor conectividad con áreas de actividad productiva-empleo:** industrias, centralidades servicios-comercio, administrativas y empresariales

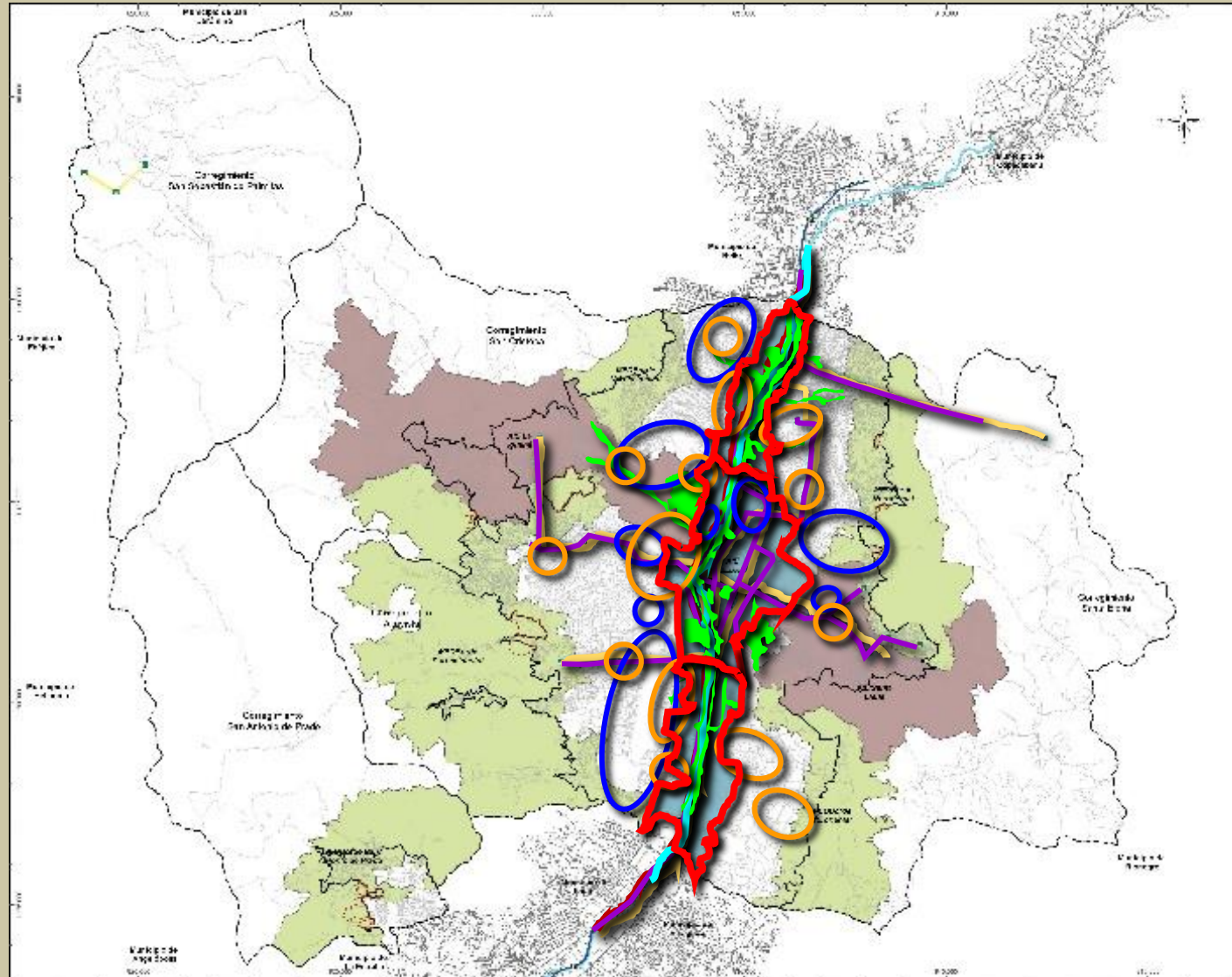

-  Serv. Básicos
-  Movilidad
-  Equipamientos
-  Centralidades
-  Río
-  Esp. Público
-  AIE-MEDRÍO

6. Modelo de gestión diseñado para garantizar **equidad-solidaridad y reciprocidad interterritorial**. Modelo basado en la **compensación y en la equidistribución de beneficios y cargas**
7. Garantía de cesiones (cargas) en las operaciones de renovación urbana: de **suelos para VIS y VIP**. **Integración social**
8. Política de protección a moradores (PEHMED-ISVIMED): **reasentamiento integral en ZRNM, Mejoramiento Integral, Renovación Urbana y Desarrollo**
9. **Política de mantenimiento de la actividad industrial y otras**, conviviendo con otros usos como vivienda con tejido urbano garante de habitabilidad

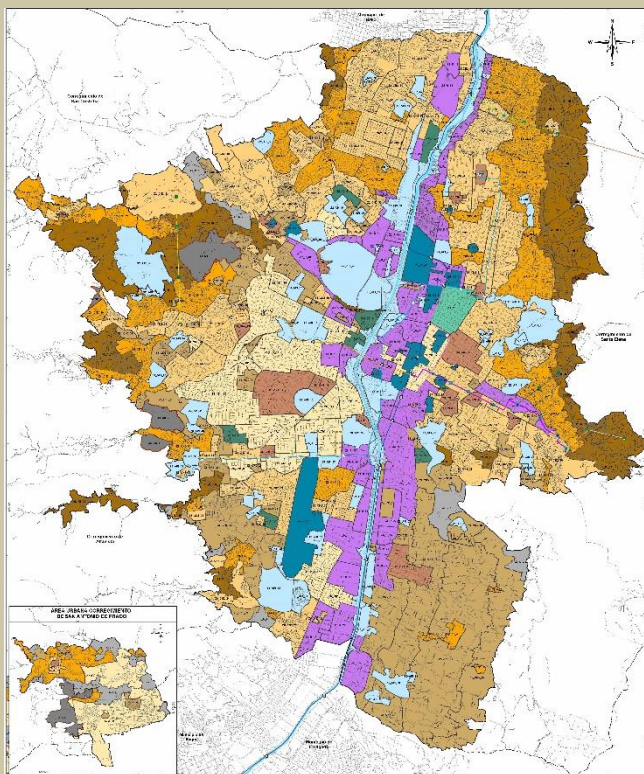

Tratamientos urbanos

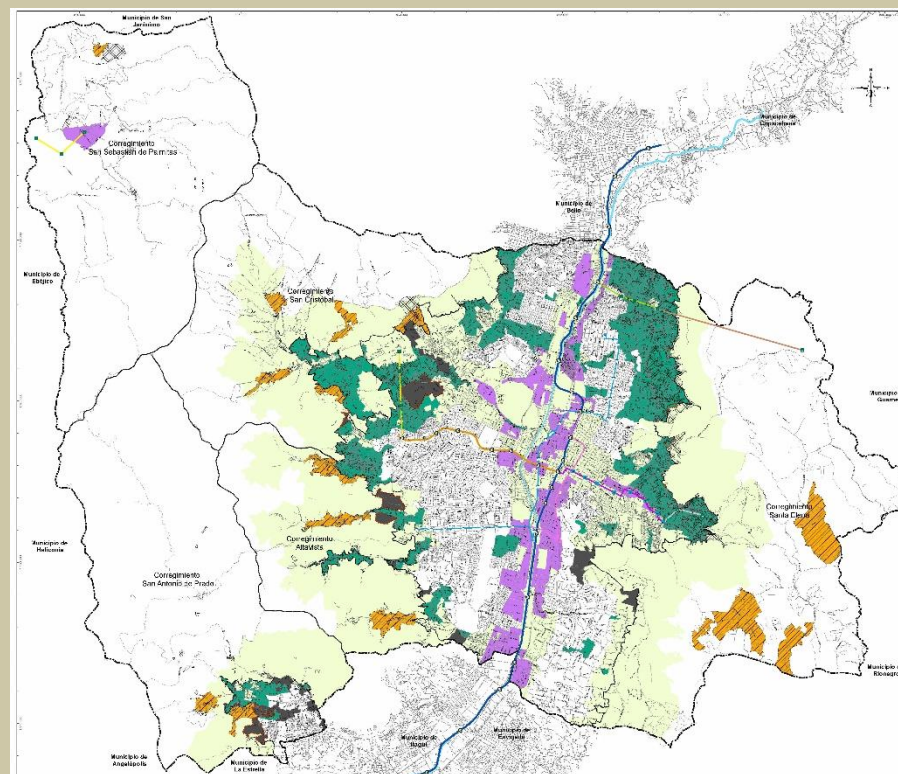
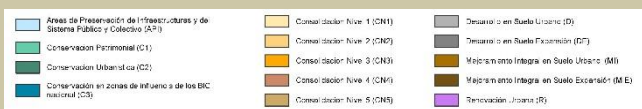

Prioridades de intervención  
Sistema  
habitacional

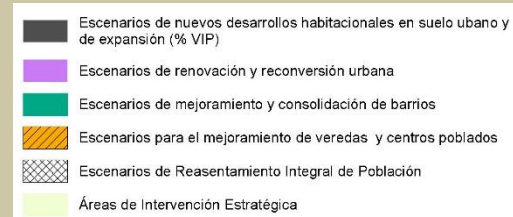

# PROCESO DE DIÁLOGO Y CONCERTACIÓN PARA **IDENTIFICAR LINEAMIENTOS QUE ORIENTEN A SECTOR PÚBLICO SOBRE PLANIFICACIÓN Y GESTIÓN DE MPUs**

**ADN** DEL POT  
SU GENÉTICA

- EQUIDAD
- RESPONSABILIDAD SOCIAL
- INNOVACIÓN



## TEMAS ESTRATÉGICOS:

1. **RESPONSABILIDAD SOCIAL: CORRESPONSABILIDAD EN LA TOMA DE DECISIONES**
2. **EQUIDAD: MODELO SOSTENIBLE DE SOLIDARIDAD INTERTERRITORIAL**
3. **INNOVACIÓN: NUEVOS TEJIDOS URBANOS, CLUSTERS+LOGÍSTICA, PLANIFICACIÓN Y GESTIÓN**



## Relación directa

La logística en la escala urbana se sustenta en plataformas de rotura de carga que permitan atomizar los grandes contenedores para distribución de productos a escala local y para sacar producto desde lo local a lo metropolitano y regional. La escala urbana debe diseñarse para permitir el desembarque de productos en la escala local, garantizando la capilaridad máxima sin distorsionar el normal flujo de tráfico urbano.

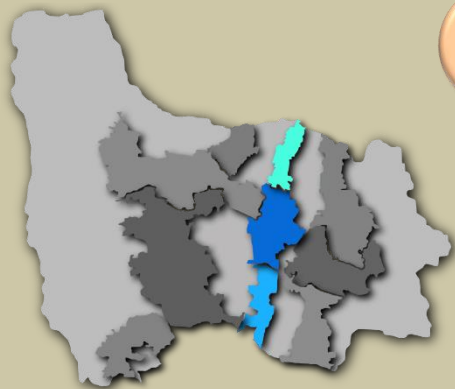

## Relación directa

La escala urbana debe resolver la mixtura de usos y la prestación de servicios básicos y públicos que permita la funcionalidad y ampliación de los clusters, su interconexión y la presencia de usos complementarios que maximicen su potencialidad (servicios, comercio, logística, etc). Lo anterior garantiza empleo directo e indirecto. La proximidad entre vivienda y clusters garantiza movilidad eficiente.

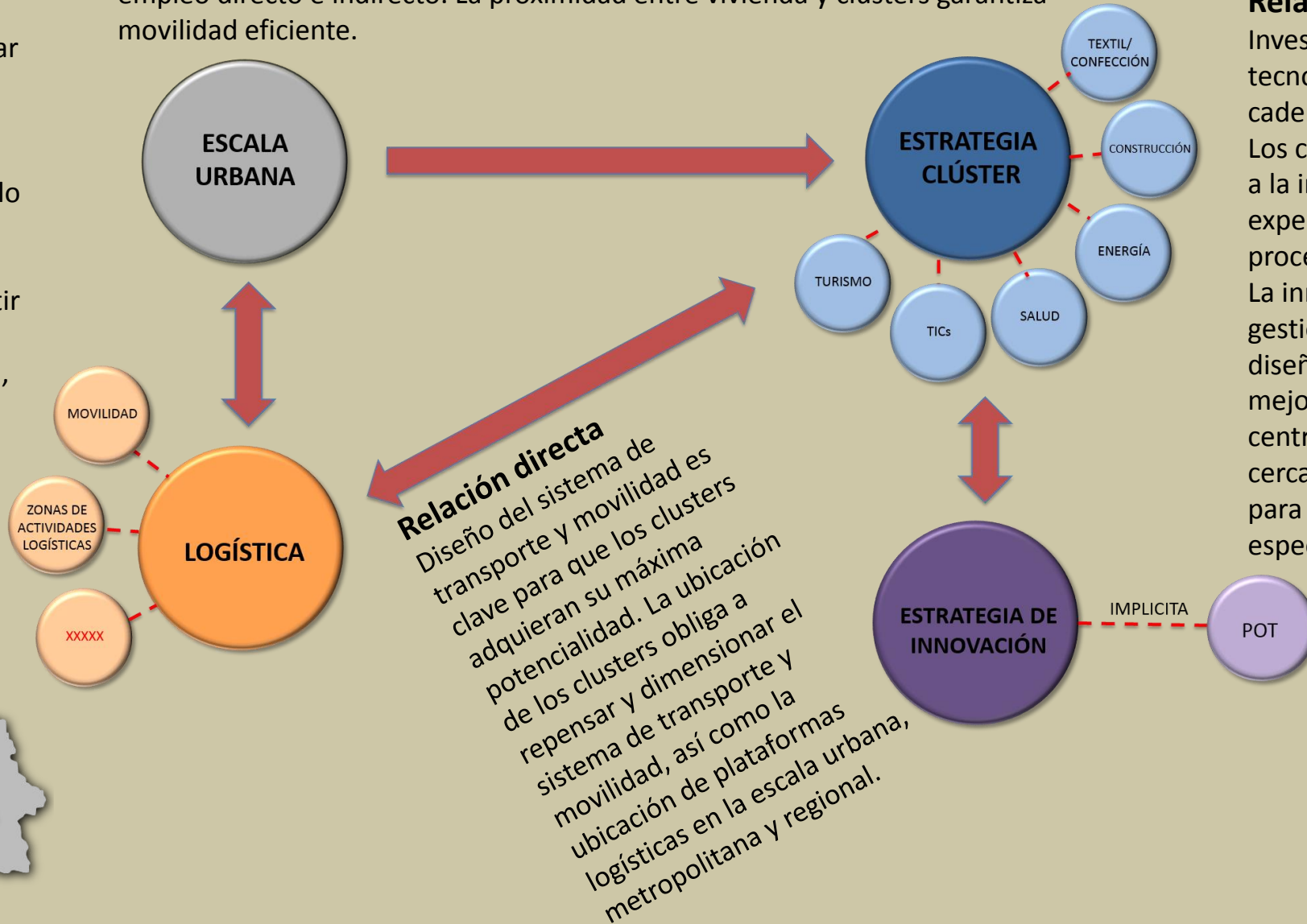

## Relación directa

Investigación en nuevas tecnologías aplicadas a las cadenas productivas autóctonas. Los clusters aportan experiencias a la investigación para experimentar avances en los procesos de investigación. La innovación aplicada a la gestión urbanística permite diseñar un tejido urbano de mejor calidad, en el que los centros de investigación estén cerca de los centros productivos para generar interacción y especialización territorial.

# AIE-MEDRÍO

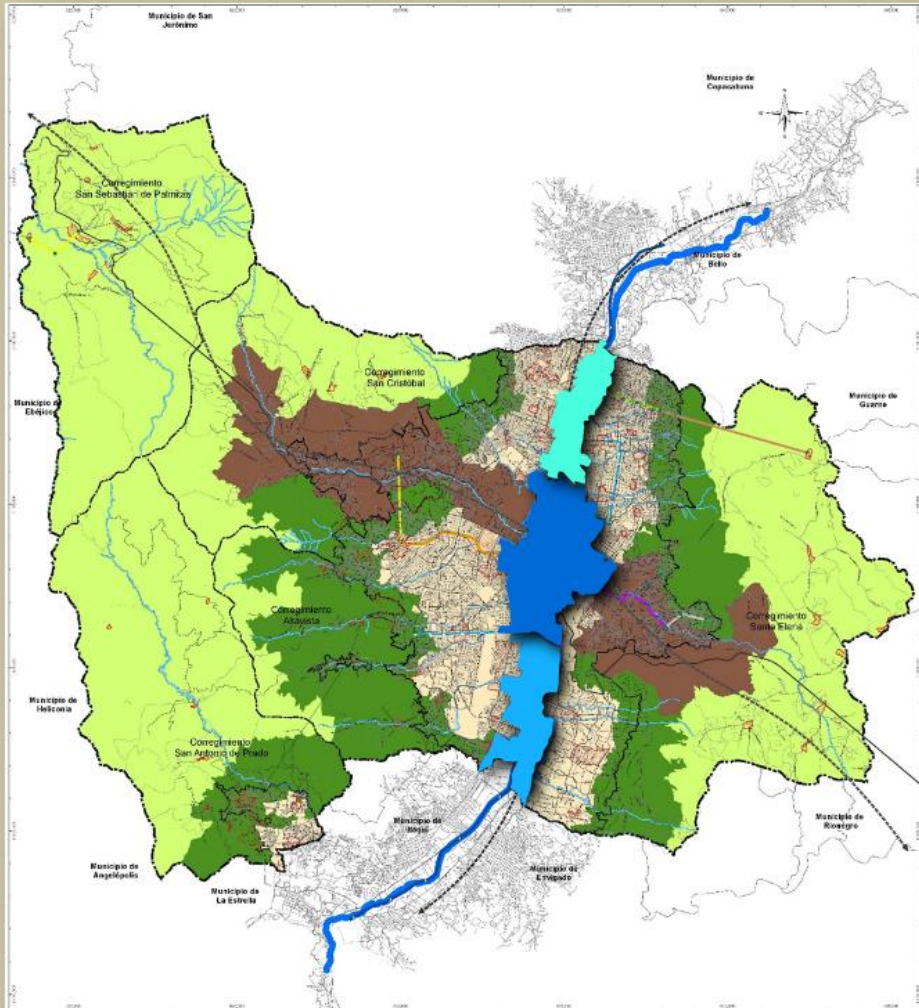

**Corresponde al Corredor del Río Medellín y su área de influencia.** Teniendo en cuenta el reconocimiento de características homogéneas desde la estructura urbana y desde aspectos socioeconómicos **se subdivide en tres zonas: Río Norte, Río Centro y Río Sur.**

**En esta área se concentran todos los suelos con tratamiento de Renovación Urbana asociados a la recuperación del Río Medellín (Aburrá) como eje ambiental y de espacio público de la región y la ciudad,** lo que hace de esta AIE el lugar para una nueva ocupación de los suelos próximos al Río con el fin de alcanzar una ciudad compacta que propicie el urbanismo de proximidad y aproveche las infraestructuras existentes.

# MPU-RÍO CENTRO

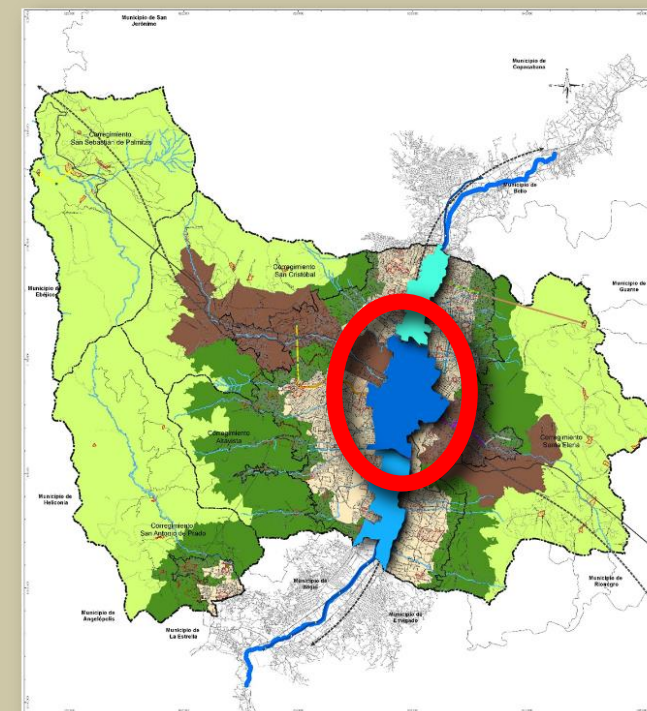
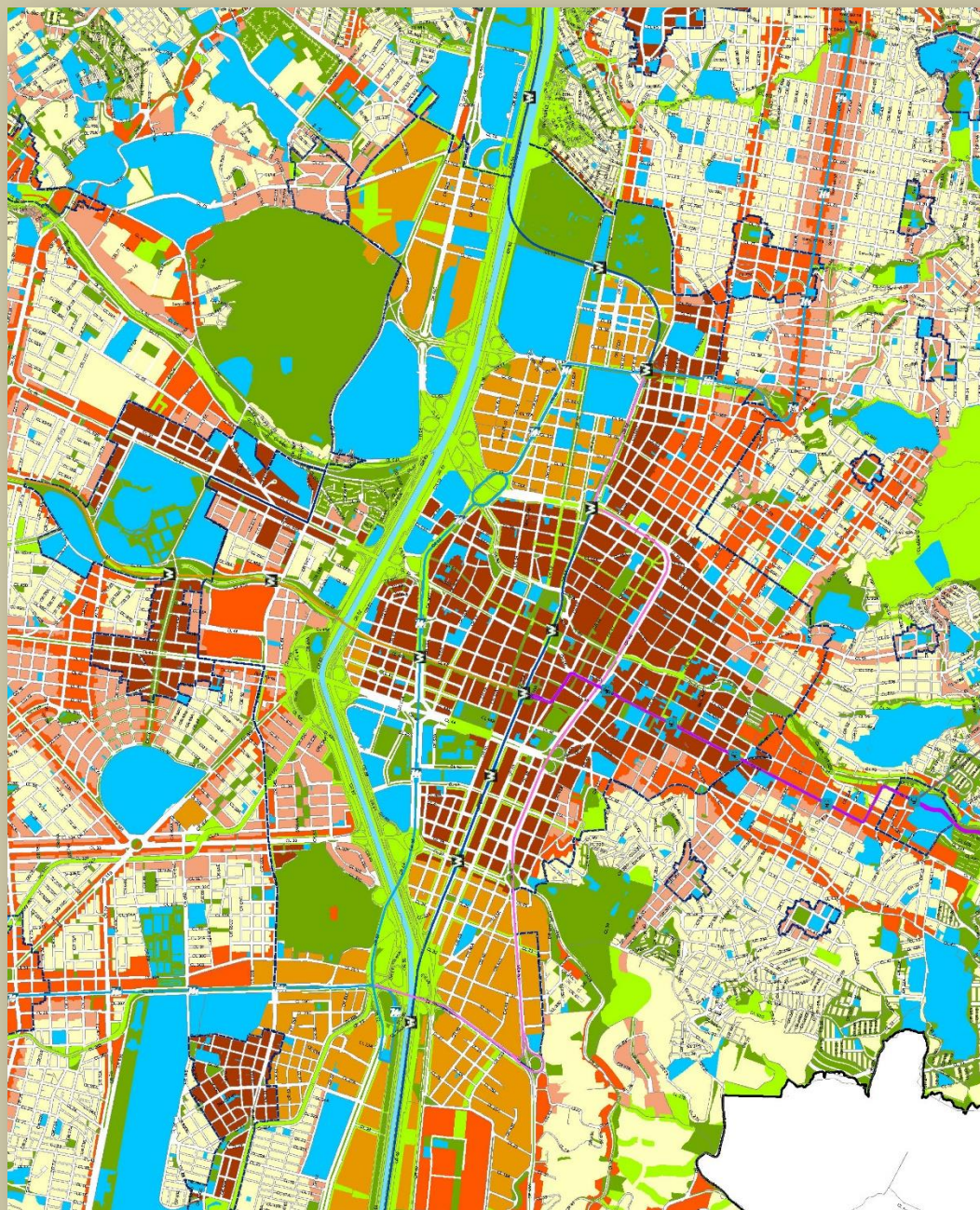

## Sistemas Públicos y Colectivos

- Espacio público proyectado
- Espacio público existente
- Uso dotacional
- Sistema de centralidades
- Sistema Integral de Movilidad

## Sistemas de Ocupación

### Áreas de baja mixtura:

- Residencial Predominante

### Áreas y corredores de media mixtura:

- Centralidades dotacionales, aglomeraciones comerciales y de servicios de orden barrial, corredores y zonas de transición

### Áreas y corredores de alta mixtura

- Áreas de actividad económica en transformación
- Centralidades y corredores con alta intensidad
- Centralidades con predominancia económica

Esta zona tiene como objetivos:

1. ordenar el área central de la ciudad para la superación de los **desequilibrios funcionales** a escala local, metropolitana y regional,
2. **reutilización, recuperación y transformación estratégica** de su tejido
3. **revertir los procesos de deterioro**
4. **busca de un paisaje urbano, , la reorganización del espacio público y la disposición planificada de las relaciones urbanas**
5. **configurar la centralidad metropolitana competitiva del siglo XXI, vinculada al Río Medellín, integrándolo a la ciudad para estructurar de manera contundente la Centralidad Metropolitana**

Para ello, y basados en la **necesidad de bajar la presión del borde, activar la media ladera** y la presencia del río en el valle, es necesaria la **identificación de zonas de intervención y sus tratamientos urbanos** y los barrios que se verían afectados, como suelos de oportunidad.

Se divide, por su complejidad funcional y diversidad morfológica, en las **subzonas Frente del Río, Distrito Medellinovation y Centro Tradicional**

## MPU-RÍO CENTRO

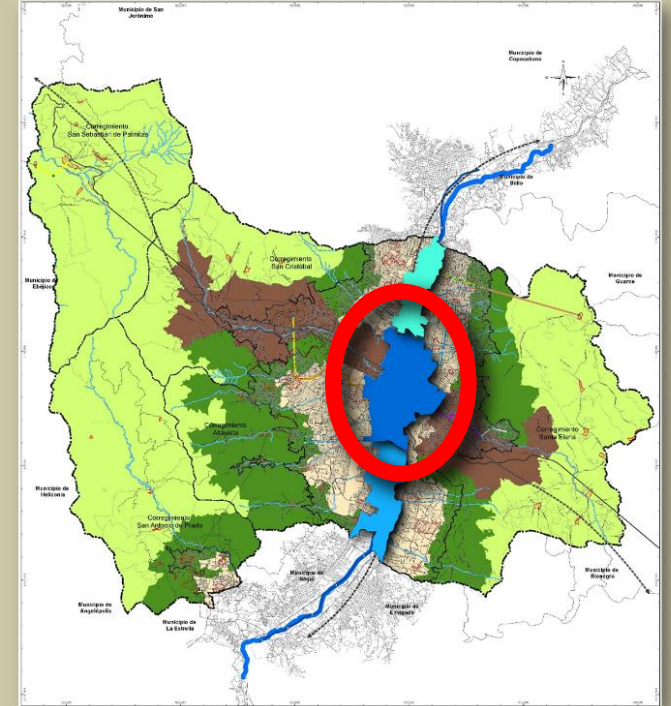

## CENTRALIDAD DEL SIGLO XXI

# MPU – RÍO CENTRO



- Renovar tejido urbano
- Conservar patrimonio
- Preservar Infraestructuras
- Centralidad Siglo XXI



Impulsar el desarrollo de la región por medio de redes de cooperación y de negocios para construir tejidos empresariales, institucionales y sociales



Ordenar la estructura urbana y la vialidad vinculada a la ribera del Río, generando red capilar que mejore la conectividad



Innovación en materia de generación de conocimiento para competitividad y de nuevo tejido urbano complejo y su gestión

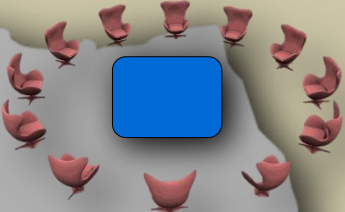

Ordenar el área central de la ciudad mediante la reutilización, recuperación y transformación estratégica de su tejido con el fin de revertir los procesos de deterioro y configurar la centralidad metropolitana competitiva del siglo XXI, vinculada al Río Medellín.

## Subzona 1: Frente del Río

Habitar el Río Medellín y generar tejido de ciudad desde lo público

## Subzona 2: Distrito Medellinovation

Área donde la estructura urbana debe ser fortalecida y reactivada

## Subzona 3: Centro Tradicional

Ordenar el centro, a través de acciones simultáneas sobre seguridad, movilidad, legalidad y

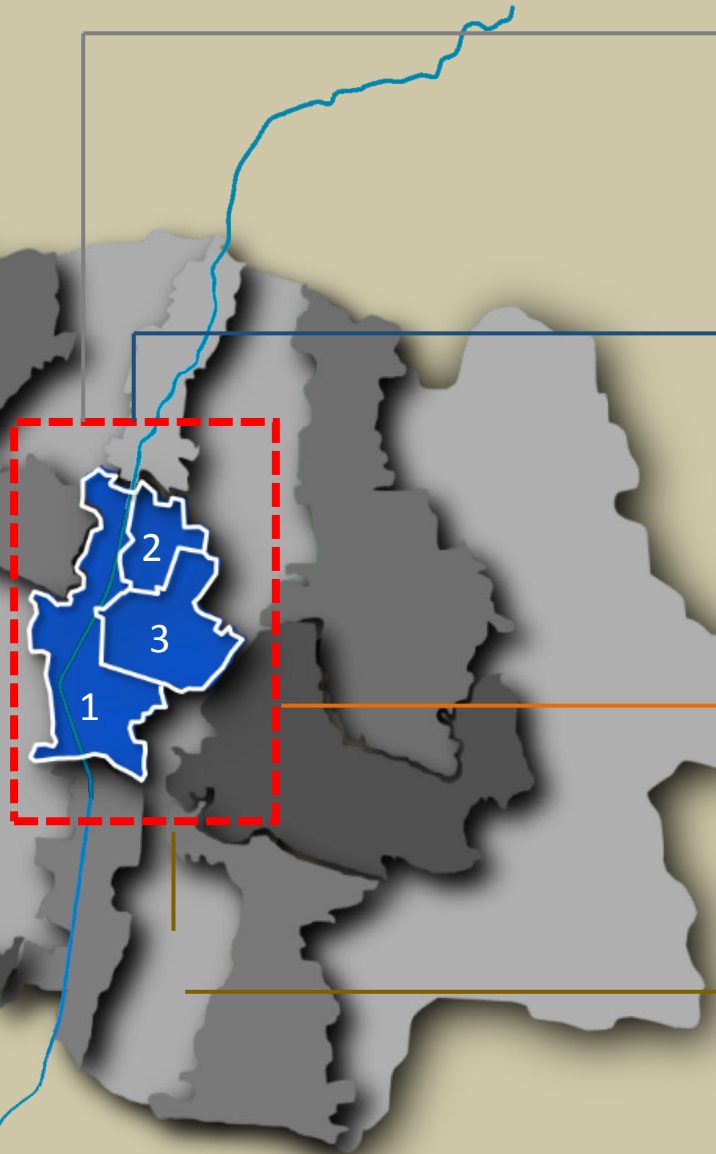



# MPU – RÍO CENTRO

ESCALA  
URBANA

FRENTE DEL RIO



DISTRITO MEDELLIN  
INNOVATION

CENTRO  
TRADICIONAL

- Actuación pionera y experimental en Distrito Medellín Innovation: generación de conocimiento
- Centro Tradicional, recuperación patrimonial y seguridad ciudadana
- Proyecto Parques del río. Como un elemento natural-urbano que integrará, armonizará y articulará el futuro de la ciudad.
- 9 actuaciones de renovación urbana a través de Planes Parciales



# MPU – RÍO CENTRO

Es el eje **económico de la ciudad.**

Cuenta con los **mayores niveles de concentración de empresas de los clústers estratégicos** de la región, en particular en Centro Tradicional.

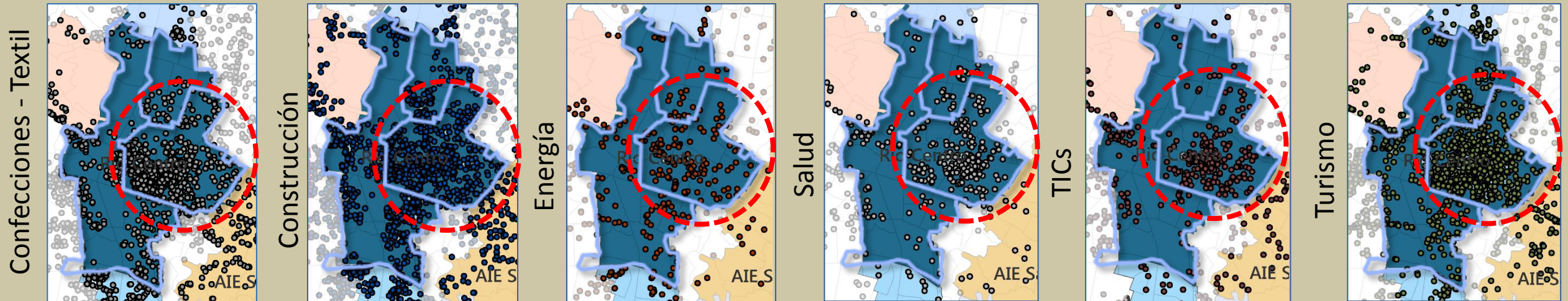

Las **aglomeraciones en torno al Centro Administrativo regional y Centro Financiero** de la ciudad evidencian una **profunda mezcla de actividades económicas**: desde los manufactureros más tradicionales (clúster textil - confecciones) en grandes bodegas, pasando por los de nuevas tecnologías (TICs), hasta las actividades del sector terciario de todos los tipos (salud, turismo, energía).

- Zona de **actividad logística muy alta**, corresponde a movimiento de cargas de más de 15.000 Ton al día , **requiere de plataformas logísticas**, para realizar la **distribución capilar** de las mercancías en vehículos más pequeños.
- **Cuenta con una zona regulada de cargue y descargue**, el POT propone su **extensión hacia el norte y el sur**.
- Se propone la **regularización del corredor de travesía, sentido norte-sur** para el cargue y descargue, e igualmente de algunas transversales.
- Están **pendiente de clasificarse los corredores de abastecimiento y distribución**

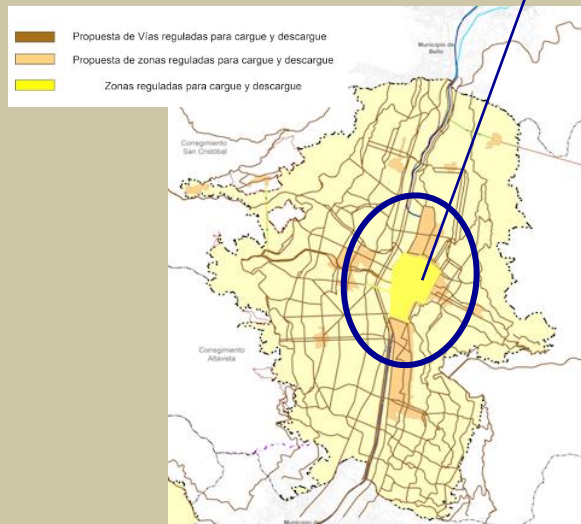
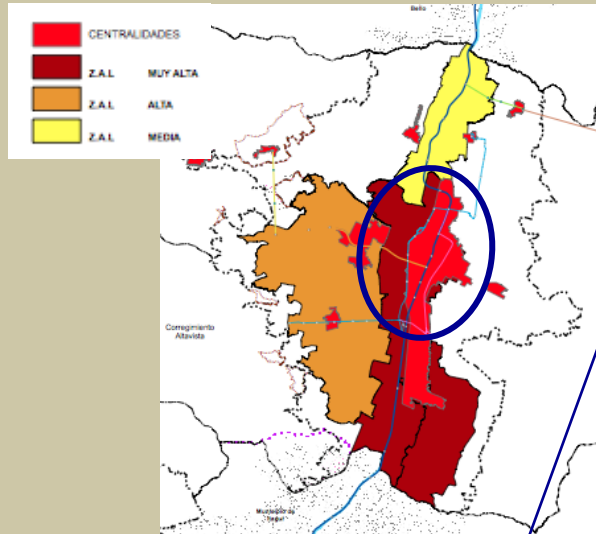



# MPU – RÍO CENTRO

## Como eje estructurante del POT

**El POT innova en todos los aspectos. Invita a innovar en todos sus enfoques.**

- **Contar con MPUs = Innovación. Medellín pionera en Colombia. POT de 4G**
- **El espacio urbano como sistema estructurante de ciudad equitativa = Innovación**
- **Lo público como corazón y cerebro de garantizar acceso a derechos**
- **Instrumentos y mecanismos de gestión del POT para garantizar materialización**
- **Sistema de equilibrio en cargas y beneficios permite implementar políticas sociales**
- **Generación de conocimiento propio aplicado a fortalecer capital humano y cadenas productivas endógenas para especialización inteligente**

# **¿CÓMO HACEMOS?**

**PROCESO DE DIÁLOGO Y CONCERTACIÓN  
PARA IDENTIFICAR LINEAMIENTOS TEMÁTICOS  
QUE ORIENTEN AL SECTOR PÚBLICO EN LA PLANIFICACIÓN Y GESTIÓN DE MPU<sub>s</sub>**

# MESAS DE DIÁLOGO Y CONCERTACIÓN PARA MACRO-PROYECTOS URBANOS

## MDC-MPU

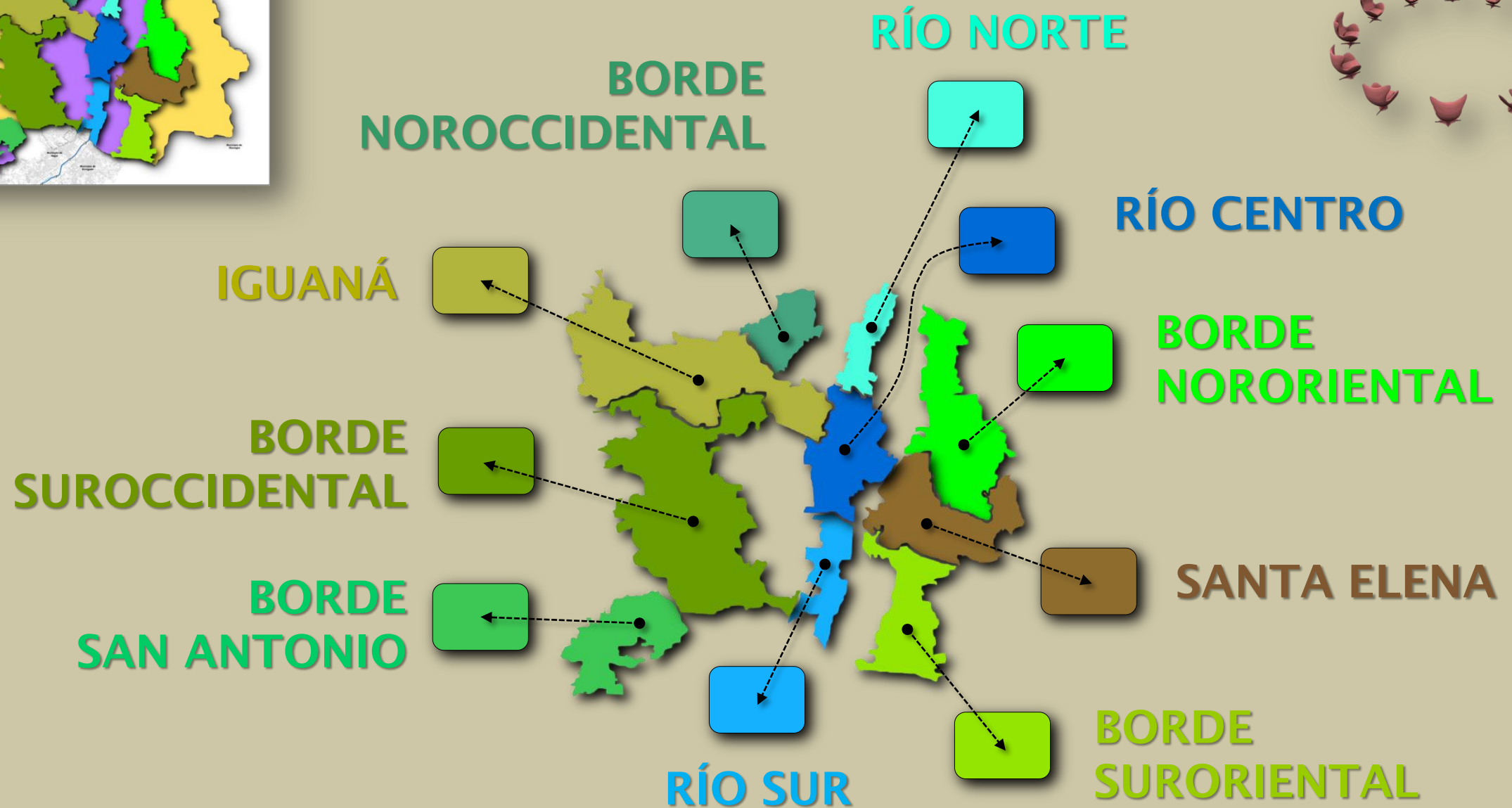
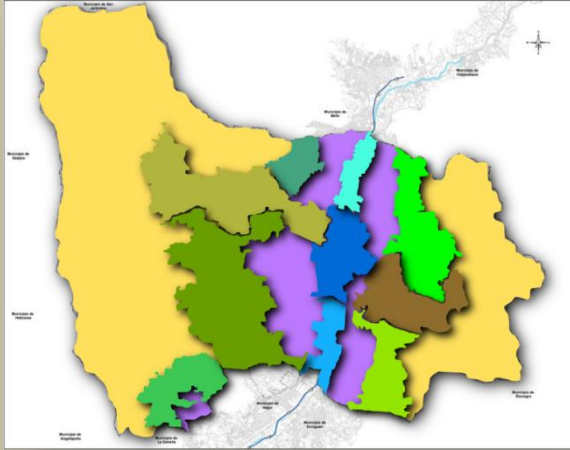

# MESAS DE DIÁLOGO Y CONCERTACIÓN PARA MACRO-PROYECTOS URBANOS

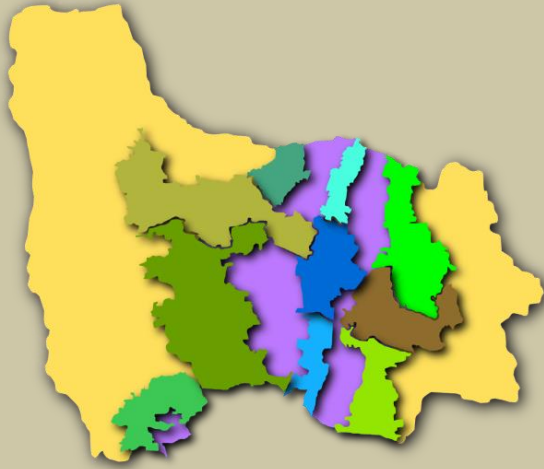

**10 MDC-MPU**

25 participantes  
4 grupos de interés

**16  
MDC-MPU**



## 3 MDC-AIE

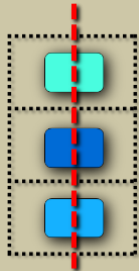

**MedRio**

75 participantes  
4 grupos de interés

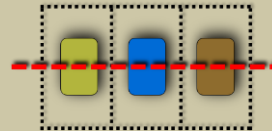

**Iguaná-Santa Elena**

75 participantes  
4 grupos de interés

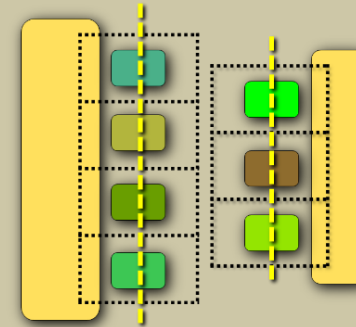

**BUR-Cinturón Verde**

175 participantes  
4 grupos de interés

## 3 MDC-TEMÁTICAS

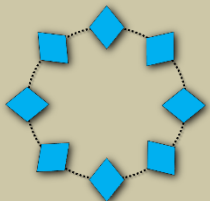

**Equidad y  
Responsabilidad Social**  
15 participantes  
Sociedad Civil

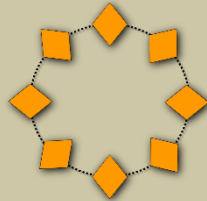

**Innovación,  
clúster y logística**  
15 participantes  
Sector Público-Privado

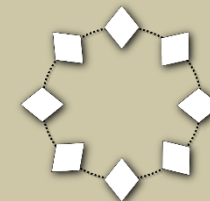

**Mesa Seguimiento**  
15 participantes  
Administración municipal

27

16  
EDC



# ESPACIOS DE DIÁLOGO Y CONCERTACIÓN

10 MDC-MPU  
Y 3 PLENARIAS



10 MDC-MPU

20 participantes  
4 grupos de interés

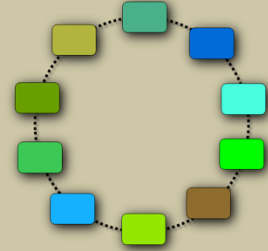

3 PLENARIAS

500 participantes  
4 grupos de interés  
Otros invitados

3 MDC-  
TEMÁTICAS

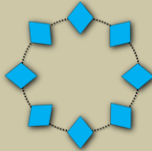

Equidad y  
Responsabilidad Social  
10 participantes  
Sociedad Civil

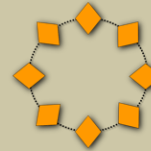

Innovación,  
clústers y logística  
10 participantes  
Sector Público-Privado

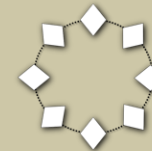

Mesa Seguimiento  
10 participantes  
Administración municipal

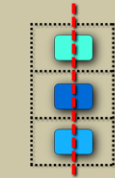

MedRio

60 participantes  
4 grupos de interés

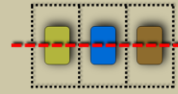

Iguaná-Santa Elena

60 participantes  
4 grupos de interés

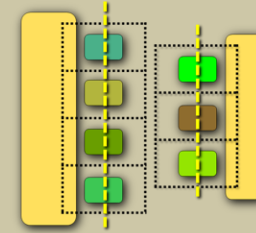

BUR-Cinturón Verde

160 participantes  
4 grupos de interés

11 ESPACIOS  
INFORMATIVOS  
AIE MEDRÍO

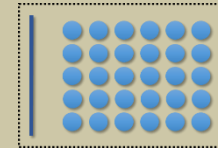
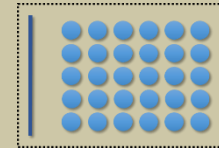
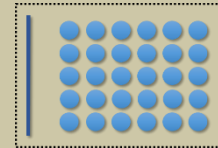
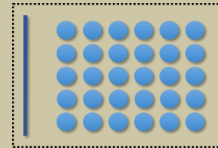
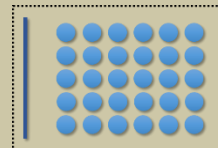
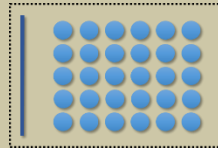
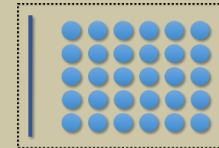
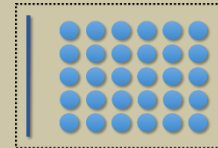
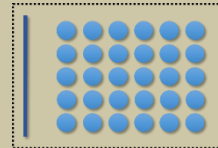
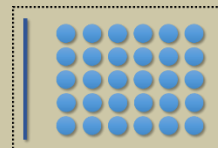
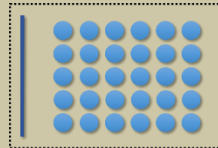

11

EI

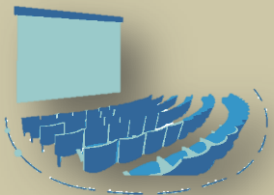



# CRONOGRAMA DEL PROCESO DE DIÁLOGO Y CONCERTACIÓN

AGOSTO

SEPTIEMBRE

OCTUBRE

NOVIEMBRE

DICIEMBRE

**PLENARIA DE  
APERTURA**

4 Ago

**TALLER 1  
MPUs MEDRÍO  
ESCALA URBANA**

11, 12 y 13 Ago

**11 ESPACIOS  
INFORMATIVOS  
MPUs MEDRÍO**

27, 28 Y 31 Ago  
1 y 2 Sep

**TALLER 2  
MPUs BUR  
TRANSVERSAL  
ESCALA URBANA**

23, 24 y 25 Sep

**TALLER 3  
MPUs  
IIINTEGRACIÓN  
URBANO-RURAL  
Y REGIONAL**

14, 15 y 16 Oct

**PLENARIA DE  
SEGUIMIENTO**

30 Oct

**TALLER 4  
MPUs  
ACUERDOS PARA  
LINEAMIENTOS**

10, 11 y 12 Nov

**PLENARIA DE  
CIERRE  
Y FORO**

3 Dic

# TALLER 1 - Conversatorios MPU's MEDRÍO

11, 12 y 13 de Agosto

**T1**

Escala Urbana  
Estrategia Clústers + Logística  
Estrategia de Innovación

**DÍA 1**

75 participantes  
3 MDC-MPU

**DÍA 2**

150 participantes  
2 MDC-AIE

**DÍA 3**

30 participantes  
2 MDC-Temáticas

**DÍA 1  
(Agst 11)**

RíoNorte



RíoCentro



RíoSur



25 part. x MDC

**DÍA 2  
(Agst 12)**

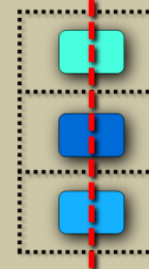

AIE MedRío

75 part.

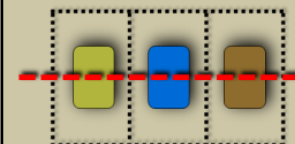

Transversalidad

75 part.

**DÍA 3  
(Agst 13)**

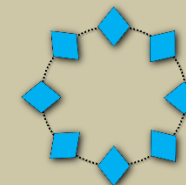

Mesa Social

15 part.

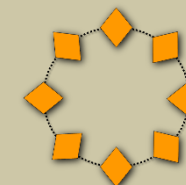

Mesa  
Económica

15 part.

**255 participantes**

T1

Escala Urbana  
Estrategia Clústers + Logística  
Estrategia de Innovación

# AGENDA TEMÁTICA

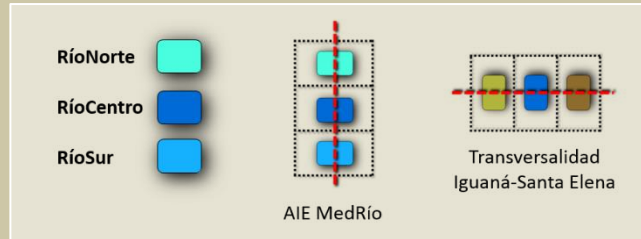

## EN RAZÓN DE LAS PROPUESAS DE:

- **AIE-MEDRÍO:**
  - MPU-RÍO NORTE
  - MPU-RÍO CENTRO
  - MPU-RÍO SUR
- **AIE-TRANVERSALIDAD**
  - MPU-IGUANÁ
  - MPU-SANTA ELENA

## LINEAMIENTOS EN LAS TEMÁTICAS CLAVE:

- **ESTRUCTURA ECOLÓGICA**
- **SERVICIOS ECOSISTÉMICOS**
- **RIESGOS NATURALES Y POR CC**
- **INFRAESTRUCTURAS:**
  - SERVICIOS BÁSICOS
  - MOVILIDAD
  - TRANSPORTES
- **VIVIENDA**
- **EQUIPAMIENTOS SOCIALES:**
  - SALUD
  - EDUCACIÓN
  - DEPORTE
  - CULTURA Y OCIO
  - ADMINISTRATIVOS
- **EMPLEO:**
  - INDUSTRIA
  - SERVICIOS
  - COMERCIO
  - OTROS

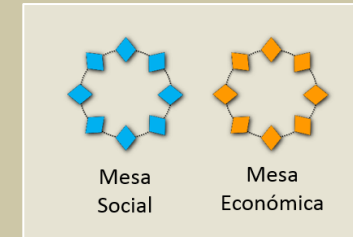

## LINEAMIENTOS EN TEMÁTICAS ASOCIADAS AL ADN DEL POT:

- **EQUIDAD Y RESPONSABILIDAD SOCIAL**
- **INNOVACIÓN EN CLÚSTERS Y LOGÍSTICA**

**T1**

Escala Urbana  
Estrategia Clústers + Logística  
Estrategia de Innovación

# AGENDA TEMÁTICA

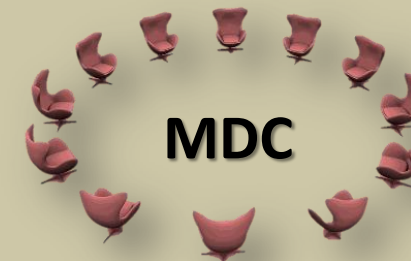

## MACRO PROYECTO URBANO RÍO CENTRO

### PREGUNTAS PARA EL DIÁLOGO:

1. ¿POR QUÉ EL ESPACIO PÚBLICO ES SINÓNIMO DE EQUIDAD?
  2. ¿POR QUÉ CRECER EN EL CENTRO PLANO ES SINÓNIMO DE SEGURIDAD HUMANA Y TERRITORIAL, DE SOSTENIBILIDAD Y DE INTEGRACIÓN SOCIAL?
  3. ¿LOS MPU GARANTIZAN QUE HABRÁ VIVIENDA SOCIAL ACCESIBLE EN EL NUEVO ENTORNO DEL RÍO?
  4. ¿CÓMO DEBE SER EL NUEVO TEJIDO URBANO QUE SE GENERE EN ESTE MPU?
- 
1. ¿CUÁLES SON LAS CADENAS PRODUCTIVAS QUE MÁS EMPLEO GENERAN EN ESTE MPU?
  2. ¿QUÉ TIPO DE INNOVACIÓN APLICADA A LAS CADENAS PRODUCTIVAS GENERARÍA MÁS EMPLEO DIGNO?
  3. ¿QUÉ ACCIONES EN LOGÍSTICA MEJORARÍAN LA CIRCULACIÓN DE PRODUCTOS EN LA CIUDAD?
- 
1. ¿QUÉ ES LO MEJOR Y LO PEOR EN ESTE MPU?
  2. ¿QUÉ EXPECTATIVAS TIENE EN ESTE PROCESO DE PARTICIPACIÓN PARA REFLEXIONAR SOBRE LOS MPU?



**PACTO SOCIAL  
DIÁLOGO Y CONCERTACIÓN  
MACRO PROYECTOS URBANOS**

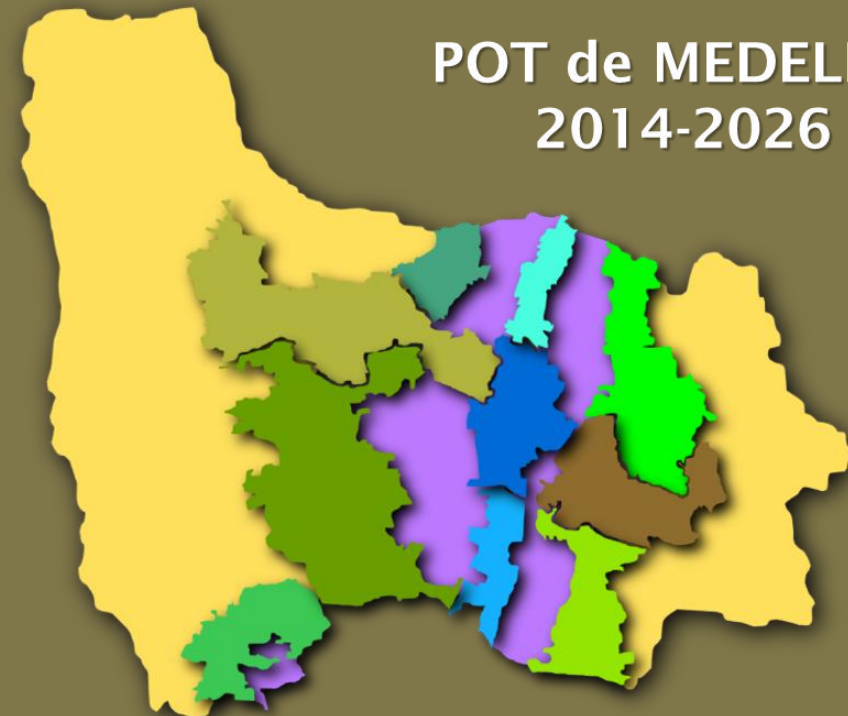

**TALLER 1**  
11 agosto 2015

**MUCHAS GRACIAS**